

Bezeichnung 13Z2F04-1003**Oxni Code** 5B1F

Motordrossel

Für Soforthilfe info@oxni.ch
[+41 52 551 00 40](tel:+41525510040)**Für Reparaturen** Oxni GmbH
Klosterstrasse 34
8406 Winterthur

Es müssen die Hinweise aus dem mitgelieferten Produktehandbuch beachtet werden!

Abmessung

	Bodenmontage	
Breite [mm]	168	368
Höhe [mm]	280	380
Tiefe [mm]	160	360

Anschluss

U, V, W, PE

Schutzklasse IP20

Klimakategorie 3K3

Elektrische Daten

Nenneingangstrom	12 A
Bemessungsspannung	3x400 Vac
Netzfrequenz	0..1600 Hz

Widerstand	52 mΩ
Induktivität	0.766 mH
Verlustleistung	35 W @ 800Hz
Gewicht	5.2 kg

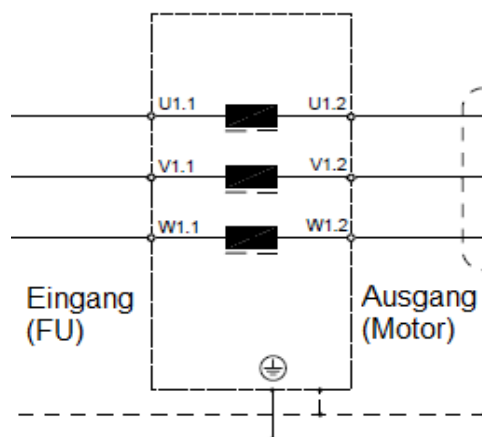
Prinzipschaltbild

Mechanischer Aufbau

