

Bezeichnung BGM81-3-CCP12P135X+XX
Oxni Code 4B10F Linearaktuator Zubehör

Für Soforthilfe info@oxni.ch
[+41 52 551 00 40](tel:+41525510040)

Für Reparaturen Oxni GmbH
 Klosterstrasse 34
 8406 Winterthur

Es müssen die Hinweise aus dem mitgelieferten Produktehandbuch beachtet werden!

Riemengetriebe BGM81 für T130 Aktuator

Technische Daten

Übersetzung	3.13 :1
Max. Antriebsdrehzahl	4000 rpm
Max. Antriebsmoment	28 Nm
Wirkungsgrad	85 %
Trägheitsmoment	14.39 kgcm ²
Gewicht	14 kg

Mechanische Daten

	Anzugsmoment	
Kupplung Motor (d2)	480 Nm	TLK 250 L 32X45
Kupplung Aktuator (f1)	8.8 Nm	1062 032x060 MAV

Anbaufansch Motor/Getriebe	Neugart PLE120
Anbaufansch Aktuator	T13SX XXX B5010
Option	keine

Zeichnung

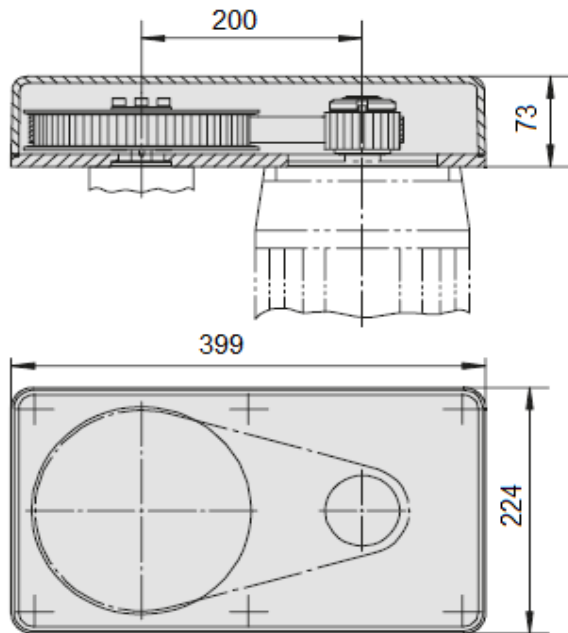

Linksammlung

BGM	3D Zeichnung	Link
BGM	Betriebsanleitung	Link
T13	Betriebsanleitung	Link
T13	Installation	Link
Oxni		Link

