

**Bezeichnung** PC25 PA004B03-0100FF1  
**Oxni Code** 4630 Linearaktuator

**Für Soforthilfe** [info@oxni.ch](mailto:info@oxni.ch) **Für Reparaturen** Oxni GmbH  
[+41 52 551 00 40](tel:+41525510040) Klosterstrasse 34  
 8406 Winterthur

Es müssen die Hinweise aus dem mitgelieferten Produktehandbuch beachtet werden!

**Kugelgewindespindel**

Max. Antriebsmoment  $M_{ta}$  4.0 Nm  
 Max. Geschwindigkeit 0.4 m/s  
 Max. Beschleunigung 10 m/s<sup>2</sup>

**Leistungsdaten**

Wiederholgenauigkeit ±0.01 mm  
 Hublänge 100 mm  
 Einbaugröße 34x34 mm  
 Gewindesteigung 3 mm  
 Spindel Durchmesser 10 mm  
 Gewicht 0.988 kg

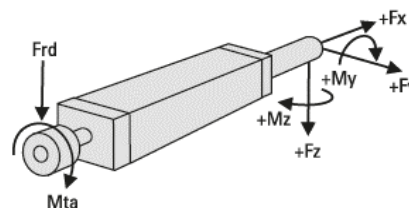

**Belastung**

Max. Last  $F_x$  1250 N  
 Max. Last  $F_y$  20 N  
 Max. Last  $F_z$  20 N  
 Max. Lastmoment  $M_y$  10 Nm  
 Max. Lastmoment  $M_z$  10 Nm  
 Max. Antriebswellenkraft  $F_{rd}$  100 N

**Umwelt**

Schutzart IP65  
 Betriebstemperaturen -20..+70 °C  
 Schmierung Zentralschmierung der Kugelgewindespindel

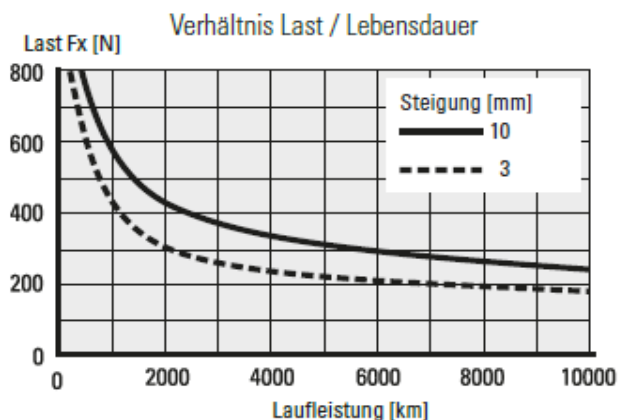

### Zeichnung

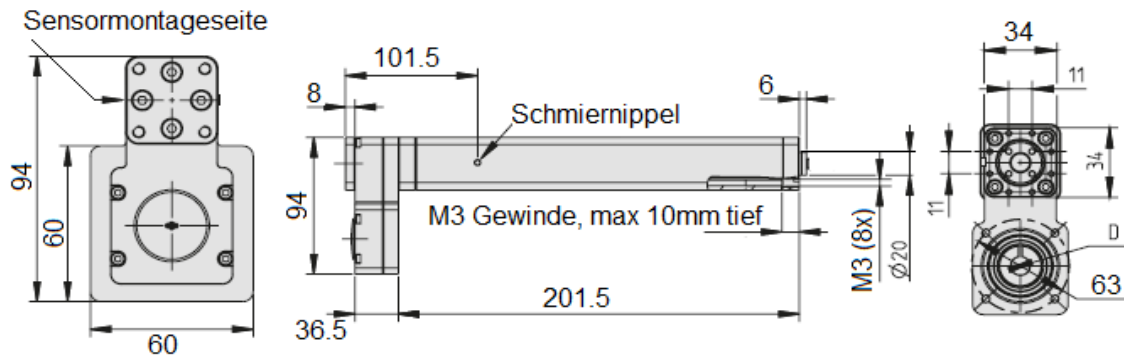

### Fussmontage

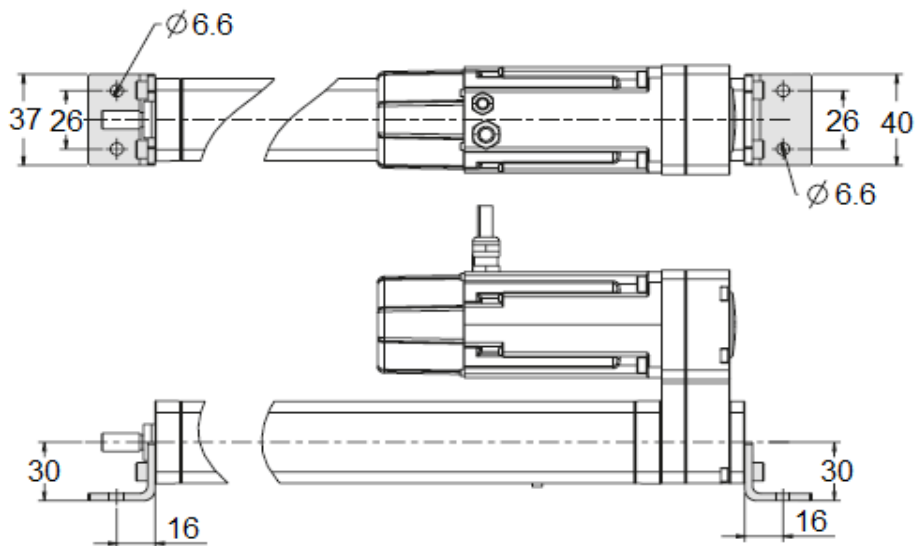

### Kolbenende mit Innengewinde

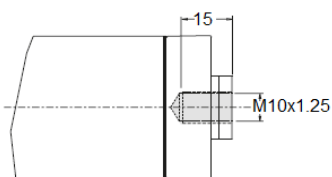

## Linksammlung

PC	3D Zeichnung	<a href="#">Link</a>
PC	Betriebsanleitung	<a href="#">Link</a>
PC	Montage	<a href="#">Link</a>
Oxni		<a href="#">Link</a>

